



We are different are you aware

BİZ FARKLIYIZ FARKINDAMISINIZ

ALP 07 Ön Yükleyici Kullanma Klavuzu



ALP 07 Ön Yükleyici Ataçmanları / Front Loader Attachments



alparslantarim.com

İÇİNDEKİLER

01.00.00 - TANIMLAMALAR

| | |
|--|---|
| 01.01.01 - Kullanma Kılavuzu Tanımı | 2 |
| 01.02.01 - Ön Yükleyici Genel Tanımı | 2 |
| 01.02.02 - Şase Bağlantı Tanımı | 3 |
| 01.02.03 - Ön Yükleyici Yedek Parça Şeması | 3 |
| 01.02.04 - Etiket Tanımı | 4 |
| 01.02.05 - Teknik Özellikler | 4 |

02.00.00 - GARANTİ

| | |
|---|---|
| 02.01.01 - Garanti Şartları | 5 |
| 02.01.02 - Makinenin Garanti Kapsamı Dışında Kalma Şartları | 5 |

03.00.00 - GÜVENLİK ve EMNİYET KURALLARI

| | |
|---------------------|------|
| 03.01.01 - Güvenlik | 6-10 |
|---------------------|------|

04.00.00 - TEHLİKE İŞARETLERİ ve ANLAMLARI

05.00.00 - ÖN YÜKLEYİCİ KULLANMA KILAVUZU

| | |
|---|----|
| 05.01.00 - Taşıma ve Depolama Talimatları | 12 |
| 05.01.01 - Taşıma Talimatı | 12 |
| 05.01.02 - Depolama Talimatı | 12 |
| 05.02.01 - Çalışmaya Başlama Talimatları | 13 |
| 05.02.02 - Yanlış ve Hatalı Kullanım | 14 |

05.03.00 - JOYSTICK KUMANDA KOLU

| | |
|--|----|
| 05.03.01 - Kilit | 14 |
| 05.03.02 - Açma Kapama Düğmesi | 14 |
| 05.03.03 - Joystick Kumanda Kolu Kullanım Talimatı | 15 |

05.04.00 - ÖN YÜKLEYİCİYİ TRAKTÖRE TAKMA VE AYIRMA TALİMATLARI

| | |
|--|-------|
| 05.04.01 - Ön Yükleyiciyi Traktöre Takma Talimatı | 16 |
| 05.04.02 - Ön Yükleyiciyi Traktörden Ayırma Talimatı | 17-18 |

05.05.00 - ATAÇMAN KULLANMA TALİMATLARI

| | |
|---|----|
| 05.05.01 - Ataçman Takma | 19 |
| 05.05.02 - Ataçman Sökme | 20 |
| 05.05.03 - Ataçman Kılavuzu Ayarlama Talimatı | 21 |
| 05.05.04 - İş Kovası, Toprak Kovası, Tahıl Kovası, Pancar Kovası, | 21 |
| 05.05.05 - Balya Tutucu 4 Şişli Çatal | 22 |
| 05.05.06 - Silindirik Paketlenmiş Balya Tutucu | 22 |

06.00.00 - BAKIM

ALPARSLAN TARIM MAKİNALARI SAN ve Tİc. A.Ş.

önceden bildirmeksizin dizayn, teknik özellikler ve tanıtım değişiklikleri yapma hakkını saklı tutar.

01.00.00 TANIMLAMALAR

01.01.01 KULLANMA KILAVUZU TANIMI

- ALP-07 ÖN YÜKLEYİCİ'yi çalıştırmaya başlamadan önce Kişisel Yaralanma ve Ölümle sonuçlanacak kazaların önüne geçmek ve Uzun Ömürlü, Kullanımı kolay,güvenli,performanslı çalışmasını saylamak için bu KULLANMA KILAVUZU'nu dikkatle okuyunuz ve talimatlara tam olarak uyunuz.
- ALP-07 ÖN YÜKLEYİCİ'yi uygunsuz kullanımından, deneyimsizlik veya dikkatsizlikten ve bu kılavuzda verilen talimatlara aykırı kullanımdan kaynaklanan yaralanma, ölümle sonuçlanan kazalar ve hasarlar için herhangi bir sorumluluk kabul edilmemektedir.
- Bu KULLANMA KILAVUZU, ALP-07 ÖN YÜKLEYİCİ'nin Kullanım Talimatları, Bakım Talimatları ve Yedek Parça Özelliklerini belirtmek için özenle hazırlanmıştır.Doğru kullanım ve bakım yapılması ön yükleyicinin güvenli ve verimli çalışmasını sağlar !
- Kullanıcı el kitabı, ALP-07 ÖN YÜKLEYİCİ'yi tamamlayıcı bir parçası olarak düşünülmelidir. Her zaman ön yükleyici ile birlikte taşınması önerilir. Satıcıların / Dağıtıcıların, bu kılavuzun ÖN YÜKLEYİCİ ile birlikte teslim etmeleri ve teslim edildiğini açıklamaları önemlidir ! Kullanma Kılavuzunda anlaşılmayan her hangi bir konu var ise mutlaka Üretici / Satıcı ile irtibata geçerek gerekli bilgiyi alınız!

01.02.01 ÖN YÜKLEYİCİ GENEL TANIMI

- ALP-07 ÖN YÜKLEYİCİ ALPARSLAN TARIM MAKİNALARI SAN ve TİÇ.A.Ş. tarafından Ziraii Traktörlere uygulanan Tarım ve Hayvancılık Sektörü İçin Özel Olarak Tasarlanmıştır. Özellikle Tarımsal Ürünleri Yükleme, Taşıma ve Kaldırmada Kullanılır !
- ALP-07 ÖN YÜKLEYİCİ 24 ila 130 HP Arası Zirai Traktörler İçin Kullanıcı ihtiyacı ve ürün çeşidi dikkate alınarak 3 Farkı Model ve farklı iş ataçmanları tasarlanmış ve üretilmiştir.



ALP-07 PLATİN SERİSİ

65 ila 130 HP Arası Tarla
Tipi Traktörler İçin



ALP-07 GOLD SERİSİ

45 ila 65 HP Arası Tarla ve
80 HP kadar Bahçe Tipi Traktörler İçin



ALP-07 SILVER SERİSİ

25 ila 45 HP Arası
Bahçe Tipi Traktörler İçin

01.00.00 TANIMLAMALAR

01.02.02 ŞASE BAĞLANTI TANIMI



DİKKAT

- Ön Yükleyiciyi Traktöre bağlayan Şase üzerinde bulunan civataların her gün işe başlarken ve ara ara kontrol edilerek gevşeyen var ise sıkıştırılması gerekmektedir!



- ALP-07 Ön Yükleyicinin Traktöre monte edilmesinde uzun süren ARGE sonucunda yüklerin ideal dağılımı, rijitlik üstün performans, ünitenin sağlamlığı bakımından 3 noktadan Traktöre bağlanmıştır. Her traktörün uygun bir montaj alt şasesi bulunmaktadır. Traktör tip ve modeline göre bağlantı ekipmanlarının bağlanmasına mani olan parçalarda (Deposu yanda olan modeller, Kabin alt bağlantı Ayakları gibi) itina ile değişim ve revizyon yapılabilmektedir.

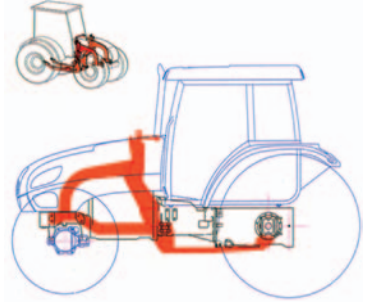

01.02.03 ÖN YÜKLEYİCİ YEDEK PARÇA ŞEMASI



ÖNEMLİ

- Yedek Parça Siparişi verirken lütfen kod numarasını belirtiniz.

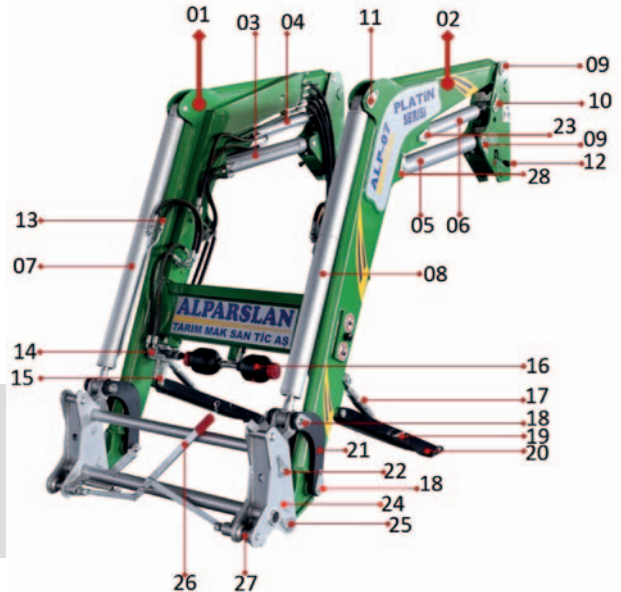

01.00.00 TANIMLAMALAR

01.02.04 ETİKET TANIMI

- Tanıtım Etiketi Sol Bağlantı Kolu Üzerine Perçinlenmiştir.Tanımlama etiketinde, Model, Seri No, İmal Yılı, İmal Yeri, Ağırlık bilgileri yer alır.

- Bilgi Talebinizde Model ve Seri Numarasını Mutlaka Belirtiniz.



01.02.05 TEKNİK ÖZELLİKLER

| Teknik Özellikler Technical Features | Br | Silver | Gold | Platin |
|---|-----|-----------|-----------|----------|
| Max. Kaldırma Yüksekliği (A) / Max Lifting Height (A) | mm | 2600 | 3200 | 3860 |
| Max. Kaldırma Yüksekliği (Zemin ile ataçman) (A) / Max Lifting Height (A) (Attachment to ground) | mm | 2500 | 3050 | 3650 |
| Boşaltma Yüksekliği (B) / Emptying Height (B) | mm | 2100 | 2700 | 2940 |
| Max. Yükseklik Taşıma Açısı (a) / Transporting angle at Max. Height (A) | deg | 45 | 45 | 45 |
| Maksimum Yükseklik Boşaltma Açısı (b) / Emptying angle at Max. Height (B) | deg | 55 | 55 | 55 |
| Minimum Yükseklikte Toplama Açısı / Collecting angle at Min. Height | deg | 45 | 45 | 45 |
| Ataçman Zeminden Koparma Kapasitesi / Breaking off capacity from attachment ground | Kg | 600 | 1300 | 1900 |
| Max. Yükseklikte Taşıma Kapasitesi / Transporting capacity al Max. Height | Kg | 550 | 1200 | 1800 |
| Ataçman Dengeleme Sistemi / Attachment Balancing System | | Mekanik | Mekanik | Hidrolik |
| Anti - Şok Sistemi / Anti - Flack System | | Opsiyonel | Opsiyonel | Standart |
| Joystick Kumanda Sistemi / Joystick Control System | | Standart | Standart | Standart |
| Hareketli Ataçman Hidrolik Valfi / Movable Attachment Hydraulic Valve | | Standart | Standart | Standart |
| Hızlı Ataçman Sökme - Takma Adaptörü / Quick Attachment Dismantle - Fixing Adepter | | Standart | Standart | Standart |
| Ön Yükleyici Ağırlığı / Front Loder Weight | Kg | 250 | 550 | 610 |
| Gerekli Traktör Güç Aralıkları / The Needed Tractor Power Ranges | Hp | 25-40 | 50-70 | 65-130 |

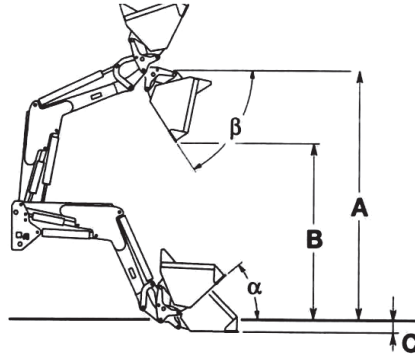

02.00.00 GARANTÝ

02.01.01 GARANTİ ŞARTLARI

1.ALP-07 ÖN YÜKLEYİCİ Teslim Adresi ALPARSLAN TARIM MAKİNALARI SAN ve TİC. A.Ş. KONYA Fabrika adresidir. Garanti nakliye ve çalışma ile ilgili maddi zararları kapsamaz. Nakliye müşterinin sorumluluğunda gerçekleştirilir.

2. Teslim esnasında kullanacak operatörün eğitim için hazır bulunması ve gerekli eğitimi alması gerekir,operatör alıcının atayacağı kişi kabul edilir.

3. Teslim esnasında kontrol edilir Eksiklik,deforme v.s aksilik var ise üretici firmaya bildirilmelidir. Daha sonra bildirilen aksaklıklar garanti dışında kalır.

4. Garanti Hidrolik Aksamı kapsamaz.

5.Garanti süresi, kullanılan malzeme ve / veya işçilikten kaynaklanan hatalardan oluşabilecek hasarlara karşı 2 yıldır.

6. Garanti insanlara ve / veya nesnelere verilebilecek zararları kapsamamaktadır.

7. Garanti müşterinin verdiği bilgiler doğrultusunda hasar gören parçanın yenisi ile değiştirilmesi ve veya tamir edilmesi ile sınırlıdır.

8. Alıcı veya kullanıcı oluşabilecek zararlardan dolayı (işçilik kaybı, nakliye, kusurlu işçilik, direkt veya dolaylı kazalar, ürün kaybı vs.) Tazminat talep edemezler.

02.01.02 MAKİNEİN GARANTİ KAPSAMI DIŞINDA KALMA ŞARTLARI

1. Teknik tabloda verilen değerlerin dışında işlem yapılması,
2. Kullanım kılavuzundaki bilgilerin dışına çıkılarak makinenin çalıştırılması,
3. Makinenin kötü kullanımı sonucunda oluşacak muhtemel arızalar,
4. Makinenin üzerindeki aksamların, üreticiye yazılı olarak bilgi verilmeden değiştirilmesi veya çıkarılması ve orijinal yedek parça kullanılmaması.
5. Makinenin gerektiği gibi yağlanmaması,bağlantı elamanlarının kontrol edilerek sıkıştırılmaması sonucunda hasarların meydana gelmesi gibi durumlardan dolayı oluşacak muhtemel hasar ve arızalar garanti kapsamı dışında bırakılmıştır.

03.00.00 GÜVENLİK VE EMNİYET KURALLARI

03.01.01 GÜVENLİK



TEHLİKELİ

Bu işaret ve sözcük el kitabında iş güvenliği ile ilgili var olan önemli tehlike ve ölüm ihtimali oluşturabilecek yasakları belirtir.



DİKKAT

Bu işaret ve sözcük tehlike varlığı belirtir. Bu tehlikeler küçük hasarlara neden olabilir.



ÖNEMLİ

Bu işaret ve sözcük çalışmalarda güvenlik için alınması gereken tedbirlere dikkat çeker.

TAŞIMA, BAKIM, ONARIM, KURULUM, SERVİS, NORMAL KULLANIM VE AYAR İŞLEMLERİ SIRASINDA UYULMASI GEREKEN EMNİYET KURALLARI



TEHLİKELİ

Traktör kendi kendine hareket ettiğinde yaralanma ya da can kaybı olabilir. Motoru çalıştırmak için marş motorunun kutuplarını kısa devre yapmayınız. Kısa devre yaparak çalıştırırsanız traktörün vitesinde olması durumunda hareket sağlar ve tehlikeli durumlara neden olunabilir. Motoru sadece sürücü koltuğundan ve vitesi boşa ya da park konumuna alarak çalıştırın.



TEHLİKELİ

Ön yükleyicinin traktöre bağlanması ve ayrılması kullanıcı el kitabında anlatılmaktadır. Gerekli eğitim ve bilgiler anlaşılmadan, ekipmanın traktöre bağlanıp - ayrılması ciddi yaralanmalara neden olabilir.



ÖNEMLİ

Ekipmanın ilk kullanımı kesinlikle yetkili servis tarafından gerekli kontroller yapıldıktan sonra yapılmalıdır. Yetkili servis tarafından ekipmanın traktöre bağlanması, ayar, bakım ve kullanımı anlatılacaktır.



DİKKAT

Çalışmaya başlanmadan önce gevşek, çözülmüş parçaların olup olmadığı kontrol edilmelidir. Gevşeyen parça, somun veya civatalar varsa mutlaka sıkılmalıdır. Hidrolik bağlantı elemanlarında olabilecek kaçaklar sık sık kontrol edilmelidir.



TEHLİKELİ

Ekipman üzerinde ayar, tamir, bakım ve arıza arama gibi işlemlerde ekipman sağlam bir zemine tamamen indirilmeli, gerekli sabitleme işlemleri yapılmalı (devrilme riskine karşı), traktör mutlaka stop edilmeli ve kontak anahtarı üzerinden alınmalıdır.



TEHLİKELİ

Traktör yanından ayrılmadan önce motor mutlaka stop edilmeli, kontak anahtarı üzerinden alınmalı, el freni çekilmeli ve gerekirse traktör tekerleklerine takoz koyulmalıdır.



TEHLİKELİ

Traktör ön yükleyici ile çalışırken kova ve ekipmanın kaldırma kolları üzerine çıkılmamalıdır. Bu ekipmanlar insan ve diğer canlıların taşınmasında kullanılmamalıdır.



TEHLİKELİ

Ekipman ile çalışırken traktör sürücüsü yanında ikinci bir kişinin bulunmasına izin verilmemelidir.

03.00.00 GÜVENLİK VE EMNİYET KURALLARI

03.01.01 GÜVENLİK



TEHLİKELİ

Traktör ön yükleyici ile eğimli arazilerde çalışırken duraklamalarda tekerlek önlerine mutlaka takoz konulmalıdır.



TEHLİKELİ

Traktör ön yükleyici ile çalışma sırasında görevlilerden başka kimsenin etrafında bulunmasına izin verilmemeli, gerekli güvenlik önlemleri (güvenlik şeridi vb.) alındıktan sonra işe başlanmalıdır.



DIKKAT

Çalışmama durumlarında ekipman mutlaka yere indirilmelidir.



ÖNEMLİ

Traktör ön yükleyicisinin kullanma, bakım ve ayarlarını yapmadan önce makineye ait "Bakım, Kullanma ve Güvenlik El Kitabı" mutlaka okunmalıdır. Ayrıca ekipman üzerine yapılandırılmış uyarı yazı ve figürlerin dikkatli bir şekilde gözden geçirilerek ifade edilmek istenilen temalar taşıma, bakım, onarım, kurulum servisi, kullanım ve ayar esnasında göz önünde bulundurulmalıdır.



TEHLİKELİ

Ekipmanın traktöre bağlanırken traktörün park ayaklarına çarpmasına dikkat edilmelidir.



TEHLİKELİ

Ekipmanın nakli söz konusu ise indirme ve bindirme işlemleri yükleyici tarafından yapılmalıdır. Yükleme sırasında sert darbe ve sürtünmelere karşı dikkatli olunmalıdır. Bağlantılar imalatçı tarafından belirtilmiş taşıma noktalarından yapılmalıdır. (Bağlantı noktaları kullanıcı el kitabında belirtilmiştir.)



TEHLİKELİ

Ekipmanın traktöre bağlanması esnasında ekipman ile traktör arasında kimse olmamalıdır.



TEHLİKELİ

Ekipman traktöre bağlama işlemi kullanıcı el kitabında belirtilen açıklamalara göre yapılmalıdır.



TEHLİKELİ

Kaldırma hareket alanı içerisinde kimse olmamalıdır.



TEHLİKELİ

Ekipman traktörden sökülürken sert ve düz bir zemin üzerine devrilmeyecek şekilde bırakılmalıdır. Ayrıca park ayakları mutlaka sabitlenmelidir. Kullanıcı el kitabında anlatılmış ekipman sökme talimatlarına uyulmalıdır.



TEHLİKELİ

Ön yükleyici traktöre bağlanıp trafiğe çıkmadan önce tüm emniyet tedbirleri alınmalıdır.



TEHLİKELİ

Trafiğe çıktığında gerekli trafik kurallarına uyulmalı ve emniyet tedbirleri alınmalıdır.



DIKKAT

Ekipman traktöre bağlama işlemi kullanıcı el kitabında belirtilen açıklamalara göre yapılmalıdır.

03.00.00 GÜVENLİK VE EMNİYET KURALLARI

03.01.01 GÜVENLİK



TEHLİKELİ Kaldırma hareket alanı içerisinde kimse olmamalıdır.



TEHLİKELİ Ekipman traktörden sökülürken sert ve düz bir zemin üzerine devrilmeyecek şekilde bırakılmalıdır. Ayrıca park ayakları mutlaka sabitlenmelidir. Kullanıcı el kitabında anlatılmış ekipman sökme talimatlarına uyulmalıdır.



TEHLİKELİ Ön yükleyici traktöre bağlanıp trafiğe çıkmadan önce tüm emniyet tedbirleri alınmalıdır.



TEHLİKELİ Trafiğe çıktığında gerekli trafik kurallarına uyulmalı ve emniyet tedbirleri alınmalıdır.



DIKKAT Ön yükleyici ile çalışmalarda yükün ağırlığının yön ve fren kapasitesi olmak üzere yol tutuşu üzerinde doğrudan etkili olduğu unutulmamalıdır.



DIKKAT Viraj dönüşlerinde ekipmanın varlığı unutulmamalı hız, dönüşlerde düşürülmelidir. Ayrıca karayollarında seyir halinde iken ekipmanın karayolları azami yükseklik mesafesine göre taşınması olası kazaları önleyecektir..



TEHLİKELİ Ön yükleyici ile kapalı yerlerde çalışmalarda egzoz gazları zehirlenmelere neden olabilir.



TEHLİKELİ Ön yükleyicinin çalışma alanında enerji, doğalgaz vb nakil hatlarına dikkat edilmelidir.



DIKKAT Makine ile çalışma esnasında bir şey yiyip içilmemelidir.



DIKKAT Gece çalışmak mecburiyetinde kalınmışsa yeterli aydınlatma sağlanmalıdır.



TEHLİKELİ Ekipmanın limitleri asla zorlanmamalıdır. Üretici tarafından tavsiye edilen azami yük kapasitesine uyulmalıdır.



TEHLİKELİ Ön yükleyici ile birlikte yokuş aşağı inişlerde vites boşa alınmamalıdır.



TEHLİKELİ Hareket halinde iken traktöre asla inilip binilmemelidir.

03.00.00 GÜVENLİK VE EMNİYET KURALLARI

03.01.01 GÜVENLİK



ÖNEMLİ

Çalışma sonrası ekipmanın temizliği itinalı bir şekilde yapılmalı, kullanıcı el kitabında anlatılan bakım talimatları mutlaka uygulanmalıdır.



DIKKAT

Bakım ve onarım işlemlerinde orijinal yedek parça kullanılmalıdır.



DIKKAT

İyi eğitilmiş ve profesyonel bir operatör güvenlik önlemlerini sorumlulukla uygular. Olabilecek her türlü can ve mal kayıplı kazaların eğitimsiz operatör veya kişilerin makineyi kullanmalarıyla olabileceği düşünülerek kısa süreli de olsa eğitimsiz kişilerin ön yükleyiciyi kullanmasına izin verilmemelidir.



ÖNEMLİ

İmalatçı firma tarafından onaylanmayan modifikasyonlar tehlikeli sonuçlar doğurabilir. Bu nedenle ekipman üzerinde herhangi bir modifikasyon yapılmamalı ve onaylanmayan başka ekipmanlarla birlikte çalışılmamalıdır.



TEHLİKELİ

Arızalanmış ekipman kullanımının devam ettirilmesi operatör veya çevresindekilerin yaralanma ya da ölümüne yol açabilecek kazalara neden olabilir. Bu nedenle arızalı ve eksik parçalı ekipmanlar ile çalışılmamalıdır.



DIKKAT

Kendinize ve başkalarına zarar vermemek için alkollü iken ya da yan etkisi çalışmaya engel olabilecek ilaç kullanılmış iken ön yükleyici kullanılmamalıdır.



TEHLİKELİ

Zayıf iletişimden kaynaklanan konuşamama, anlaşamamalar ya da yanlış anlamalar da kazalara neden olan bir diğer nedendir. Çevredekiler operatör tarafından uyarılmalı ve bilgilendirilmelidir.



TEHLİKELİ

Her türlü bakım işlemlerinde yükleyici zemin seviyesine indirilmeli, motor stop edilmelidir.



TEHLİKELİ

İstirahat sırasında ön yükleyici civarında ve yakınında bulunulmamalıdır.



TEHLİKELİ

Yetersiz tamir ve bakım kullanıcı ve başkalarının yaralanmasına hatta ölmesine neden olabilir. Kullanıcı bilmediği ya da az bildiği tamir-bakım işlerini yapmaya kalkışmamalıdır.



TEHLİKELİ

Tamir ve bakım esnasında fırlatabilecek metal parçalarına dikkat edilmeli, el sıkışmalarına neden olabilecek uygulamalardan kaçınılmalıdır. Bu tip uygulamalarda emniyet gözlükleri ve tamir eldivenleri kullanılmalıdır.



DIKKAT

Tamir bakım işlemleri kuru ve temiz bir alanda yapılmalıdır.

03.00.00 GÜVENLİK VE EMNİYET KURALLARI

03.01.01 GÜVENLİK



TEHLİKELİ

Hidrolik sistemle belli bir yüksekliğe kaldırılmış ekipmanın altında çalışmak çok tehlikeli sonuçlara neden olabilir.



TEHLİKELİ

Hidrolik akışkan tehlikelidir. Hidrolik sistemde sıvı yüksek basınç altındadır (140 Bar dan daha yüksek) ve herhangi bir kaçak tehlikeli sonuçlara yol açabilir



TEHLİKELİ

Hidrolik sisteme basınç uygulamadan önce tüm bağlantı yerlerini sıkınız. El ve vücudunuzu kaçakların olabileceği, sıvının yüksek basınç altında püskürtülebileceği bağlantılardan uzak tutunuz. Ayrıca hidrolik hatların bağlantılarını çözmeden önce sistemin yüksek basınç altında olmadığından emin olunuz. Bunun için, motoru stop ediniz, ekipmanı zemine indiriniz ve kontrol kollarını ileri geri hareket ettiriniz.



TEHLİKELİ

Hidrolik sistemin bakımı emniyet açısından özel bir öneme sahiptir. Bu nedenle el kitabında belirtilen özel talimatlara uyulmalıdır.



TEHLİKELİ

Makine ile en elverişli şartlarda çalışılmalı, traktör kontrolünün kaybedilme riski olan bataklık ve eğimli alanlarda (maks. %4 eğim) çalışılmamalıdır.



TEHLİKELİ

Ön yükleyicinin kabinsiz traktörlerde kullanımı tehlikeli sonuçlara neden olabilir.



TEHLİKELİ

Ön yükleyici ile hareket halinde hız, yük miktarı ve yol koşullarına göre ayarlanmalıdır.



TEHLİKELİ

Ön yükleyici kesinlikle amacı dışında kullanılmamalıdır.



TEHLİKELİ

Çalışmalarda kişisel koruyucu ekipmanlar kullanılmalıdır. (Baret, kulak tıkacı, emniyet gözlüğü, koruyucu eldiven ve çelik burunlu iş ayakkabısı)

ÖN YÜKLEYİCİ ÜZERİNDE BULUNAN



Ön Yükleyicinin altında durmayınız!



Ön Yükleyici Ataçmanları ile İnsan veya Hayvan taşınmaz



Güvenlik Alarm Sembolü



DİKKAT: Çalışmaya başlamadan ve Makine üzerinde tamir bakım işlemi yapmadan KULLANMA KLAVUZUNU dikkatli bir şekilde okuyunuz ve anlayınız.



DİKKAT-Motoru kapat ve anahtarı çıkart, Kullanım klavuzunu dikkatlice oku.



DİKKAT-Makinenin çalışma alanından uzak durunuz.



DİKKAT-Ezilme kesilme tehlikesi. Parçalar hareket halinde olduğu sürece sıkıştırma alanına asla uzanmayınız.



DİKKAT- Tehlikeli bölgeye girmeden önce, kilitleme tertibatını kullanarak hidrolik silindiri güvenliğe alınız.



DİKKAT-Motor çalışırken güvenlik koruyucularını açmayınız veya sökmeyiniz. Kapılma tehlikesi.



DİKKAT-Makine elemanlarına dokunmadan önce tamamen durduklarından emin olun.



DİKKAT-Vücutun tamamının sıkışması-Yukarıdan basıncın uygulanması



Gövdenin sıkışması - Yandan basıncın uygulanması



DİKKAT-Basıncın altındaki akışkan kaçağından sakınız.



DİKKAT-Sıkıştırma tehlikesi.



DİKKAT-Makine çalışırken çocukların yaklaşmasına izin vermemeyiniz.



Ayak ve parmakların sıkışması.



DİKKAT-Kulak tıkaçı kullanınız.

05.00.00 ÖN YÜKLEYİCİ YKULLANMA KILAVUZU

05.01.00 TAŞIMA VE DEPOLAMA TALİMATLARI 05.01.01 TAŞIMA TALİMATI

- Ön Yükleyici Traktörden ayrıbağımsız taşınacak ise aşağıdaki talimatlara uyunuz !



TEHLİKELİ

İnsan gücüyle yüklemeye veya indirmeye yeltenmeyiniz. Bu şekilde yapılacak olan işlemler esnasında size veya makinenize zarar verebilir.

- Ön Yükleyici Traktörden ayrı bağımsız taşınacak ise yükü taşıyabilecek kapasitede olan sağlam kaldırma yardımıyla bez halatla resimde gösterilen yerden çift taraflı olarak bağlanmalı tonajı uygun araca yüklenmeli, yüklendikten sonra tekrar bez halatlarla kasaya sabitlenmelidir.

- Yükleme ve taşıma esnasında oluşabilecek hasarlara karşı tedbir alınmalı, Ön yükleyici kontrol edilerek oluşmuş hasar var ise bakım ve onarımı yapılmalıdır.



TEHLİKELİ

- Yükleme ve taşıma esnasında Ön Yükleyici yakınında İnsan ve canlı hayvan bulunmamasına dikkat edilmelidir.



05.01.02 DEPOLAMA TALİMATI

Ön Yükleyici uzun süre kullanılmayacak ise Aşağıda bulunan talimatlarıyerine getiriniz!

Ön Yükleyici'nin depolama esnasında depolanacak yer zeminin Asfalt, beton gibi sağlam ve sabit zemin olmasına özen gösterin, üzerinde bulunan hidrolik hortumları, boruları ve diğer aksamların zarar görmemesi için etrafında koruyucu bölge oluşturun. Gerekli durumlarda uyarıcı levhalar kullanın.

- 1-Yükleyiciyi kılavuzda verilen talimatlara göre çıkarınız ve dengesini kontrol ediniz.
- 2-Dengeyi sağlamak için gerekirse ön kısmı veya ataçmanı bağlayınız.
- 3-Yükleyicinin bütün parçalarını iyice temizleyiniz.
- 4-Tüm pimleri yağlayınız.
- 5-Yükleyiciyi kuru ve iyi havalandırılmış yerde muhafaza ediniz.
- 6-Boyalı parçaları silikonlu cila ile koruyunuz; boyalı olmayan metal parçalarını yağlayınız.
- 7-Dengeyi sağlamak için gerekirse ön kısmı veya ataçmanı bağlayınız.
- 8-Açıkta Muhafaza Edilecek ise mutlaka üzeri çadırıla muhafaza altına alınmalıdır.

05.02.01 ÇALIŞMAYA BAŞLAMA TALİMATLARI

• Yükleyici normal tarımsal işler için tasarlanmıştır. Bunun dışındaki her türlü kullanım bu amaca aykırıdır ve yanlıştır.



DİKKAT

- Kişiler veya nesnelere üzerinde, ÖN YÜKLEYİCİ de yapılan ihtiyari tadilatın kaynaklanan hiçbir zarar için üretici, sorumluluk kabul etmemektedir.



TEHLİKELİ

- Çalışmaya başlamadan önce veya çalışma esnasında, alkollü içecekler, ilaçlar veya çalışma yeteneğini etkileyecek şekilde psiko - fiziksel durumu değiştiren maddeler alınmamalıdır.

• Ön yükleyici yalnızca, ÖN YÜKLEYİCİ'nin özelliklerini ve alınması gereken güvenlik önlemlerini iyi bilen usta operatörler tarafından kullanılmalı, tamir edilmeli ve bakımı yapılmalıdır.



TEHLİKELİ

- Denge Kontrolü yapılmadan kesinlikle ÖN YÜKLEYİCİ yi kullanmayın. Arka Denge ağırlığı ÖN YÜKLEYİCİ ve TRAKTÖR modeline göre değişiklik gösterir. ÖN YÜKLEYİCİLER'DE, her halükarda, yükleyici tarafından kaldırılan maksimum yükün en az %70'i kadar denge ağırlığı kullanılması önerilir.

• Ön yükleyici ile herhangi bir çalışmaya başlamadan önce Traktör hidrolik yağ seviyesini kontrol ediniz. Traktör Firmasının verdiği maksimum yağ seviyesi değerinden Platin ve Gold Serisi için 12 lt Silver Serisi için 8 Lt artı yağ ilave edilmelidir. Ataçman değişiminde tekrar kontrol edilerek gerekirse ilave yapılmalıdır.



TEHLİKELİ

- Traktör çevresinde dolaşarak inceleme yapınız. Civata ve somunların sıkı olduğundan emin olunuz.



• Hidrolik bileşenleri kaçaqlara karşı kontrol ediniz. Hortum ve boruların zarar görüp görmediğini kontrol ediniz. Mekanik parçaların deforme olmadığından emin olunuz. Bir sorun olması durumunda çalışmaya başlamayınız. Hasarlı parçaları derhal değiştiriniz. Yükleyicinin kullanımı sırasında meydana gelen birçok sorun ve hata, bağlantılardaki gevşeklikten ve zamanında tespit edilemeyen kaçaqlardan kaynaklanmaktadır.

- Bütün gresörlüklerden her çalışma öncesi yağlama yapınız.
- Hidrolik yağın yavaş yavaş ısınmasını sağlayabilmek için, motorun başlangıçta yüksek hızda (1000 -1200 rpm) çalıştırılmaması gerekir.
- Zararlı ve gereksiz yükleme ve darbeleri önleyebilmek için bütün kolları nazikçe kullanınız.
- Azami taşıma kapasitesini hiçbir şekilde aşmayınız.
- Üretici tarafından belirtilen kullanım, bakım ve tamir kurallarına uyulması ve saygı gösterilmesi başlıca kullanım şartlarındandır.



DİKKAT

- Çalışma ile ilgili mevzuatta yer alan güvenlik şartlarına ve önlemlerine, tıbbi şartlara ve ulusal trafik düzenlemelerine uyunuz.

05.00.00 ÖN YÜKLEYİCİ KULLANMA KILAVUZU

05.02.02 YANLIŞ VE HATALI KULLANIM



DiKKAT

- Ataçman komple kapalı iken Joystick koluna in komutu verilmez, ataçman açıldıktan sonra ancak aşağı in komutu uygulanabilir.



DiKKAT

- Joystick koluna in komutu verildiğinde inmiyor ise STOP edin. Hidrolik hattında tıkanma veya hava yapma ihtimaline karşı kontrol edin arıza giderilmeden kesinlikle çalışmaya devam etmeyin.



DiKKAT

- Basınç hafifletme vanalarının derecesini asla değiştirmeyiniz. Beklenmedik bir sorunla karşılaşırsanız üretici firma ile irtibata geçiniz.



DiKKAT

- Aşırı direnç durumunda silindirleri çalıştırmaya devam etmeyiniz. Böyle bir durumda hidrolik sistemin ana vanası açılabilir ve yağ aşırı ısınabilir.

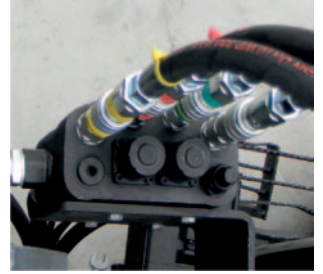

05.03.00 JOYSTICK KUMANDA KOLU

05.03.01 KİLİT



ÖNEMLİ

- Stop halinde Joystick (Kumando) kol Kontrol kilidinin kilitli olması olası kazaları engeller!

- Joystick Kumando kol üzerinde KİLİT düğmesi bulunmaktadır. Kilitlemek için kol merkezlenerek düğme içeri doğru basılır. Kilidi açmak için Düğme geriye çekmek yeterlidir.



05.03.02 AÇMA KAPAMA DÜĞMESİ

- Açma Kapama Düğmesi ALP 07 serilerine has olan Hidrolik ve açma/kapamalı ataçmanlarda (iş kovası ve paketlenmiş Balya Tutucusu ataçmanı gibi) Açma ve kapama görevi görür.

- Joystick (kumanda) kolu Açma kapama Düğmesi basılı iken joystick (kumanda) kolunu ön ve arka konumları kesinlikle kullanılamaz aksi takdirde hidrolik hidrolik Liftlerinde arızaya sebebiyet verir.



05.00.00 ÖN YÜKLEYİCİ KULLANMA KILAVUZU

05.03.03 JOYSTICK KUMANDA KOLU KULLANIM TALİMATI

- Yön tanımları Traktöre oturmuş kullanıcının yönüne göre belirlenmiştir !



ÖNEMLİ

- Yükleyiciyi yukarı kaldırmak için joystick kumanda kolunu geriye çekin !



- Yükleyiciyi aşağıya indirmek için joystick kumanda kolunu öne itekleyin !



- Ataçmanın ağızını aşağı eğmek için joystick kumanda kolunu sağ yöne itekleyin !



- Ataçmanın ağızını kaldırmak için joystick kumanda kolunu sol yöne itekleyin!



- Hidrolik liftli ataçmanlarda Ataçman ağızını açmak veya kapatmak için joystick kumanda kolunda bulunan düğmeye basılı tutularak SAĞ / SOL yöne itiniz. (Yönler ataçman hidrolik quick kaplin'in (jak) farklı bağlanmasına göre değişiklik arz edebilir.)



05.00.00 ÖN YÜKLEYİCİ YKULLANMA KILAVUZU

05.04.01 ÖN YÜKLEYİCİYİ TRAKTÖRE TAKMA TALİMATI !

- Traktörün ön tekerleklerinin Park ayaklarına çarpmamasına dikkat ederek ÖN YÜKLEYİCİ'nin hareketli dirsekleri sabit çerçeveye eşleştirdiğinden emin olarak ileri doğru hareket ediniz.



- Ön Yükleyici / Sdm Hızlı Bağlantı jaklarını (quick kaplin) kontrol kolu fonksiyonlarında terslik olmaması için renklerine göre bağlayınız. Sigorta kutusunu sigortayı kontrol ederek birleştiriniz.



- Ön Yükleyiciyi Monte etmek için öncelikle Traktöre binerek Joystick kumanda kolunu geriye çekin. Liftlerin uzadığını göreceksiniz daha sonra Joystick kumanda kolunu sağ yöne itekleyerek ön yükleyici hareketli dirseklerini Traktör sabit çerçevesi üzerinde hareket ettirerek monte ediniz.



- Kilit kolunu AÇIK bölümden yuva içerisinde çekerek yukarı kaldırın KAPALI konuma getirin.



- Ön Yükleyici yukarı kaldırın.



Park ayaklarının pimlerini sökün, Gerdime kolunu çevirerek kapatın, Bom üzerindeki yerine sabitleyin.



05.00.00 ÖN YÜKLEYİCİ YKULLANMA KILAVUZU

05.04.02 ÖN YÜKLEYİCİYİ TRAKTÖRDEN AYIRMA TALİMATI !

- Yükleyiciyi takarken veya çıkarırken, aşağıdaki talimatları sadece operatör traktörden ayrılarak yerine getirmelidir. İşlemler yapılırken traktör içerisinde veya etrafında kimsenin bulunmadyından emin olmalıdır.



TEHLİKELİ

Traktörü Sabit ve düzgün bir zemine park edin (ÖN YÜKLEYİCİ nin depolanacağı yer zeminin mutlaka sağlam ve sabit olmasına dikkat ediniz), Ataçmanı zemine 20 cm yukarıda tabanı düz olacak şekilde konumlandırın.



Motoru STOP edin

- Park Ayaklarını Kilit pimi ve emniyet pimi ni çıkararak kaldırma kolundan ayırın, Gerdirme aparatını 2.Deliğe gelecek şekilde açın, Gerdirme Aparatını Kilit pimlerini ve emniyet pimlerini takarak Park Ayağına sabitleyin. Gerdirme aparatını kontrol ederek park ayaklarının gergide olduğundan emin olun.



- Kilit kolunu KİLİTLİ Bölümden yuva içerisinde yukarı kaldırarak Açık Konuma getiriniz.



Motoru Çalıştırın !

- JOYSTİCK kumanda kolunu Öne itekleyerek ön yükleyiciyi Traktörden ayırın.



05.00.00 ÖN YÜKLEYİCİ YKULLANMA KILAVUZU

05.04.02 ÖN YÜKLEYİCİYİ TRAKTÖRDEN AYIRMA TALİMATI !

Motoru STOP edin

- Joystick kolunu sağ,sol,ön ve arkaya hareket ettirerek sistem içinde bulunan basıncı tahliye ettiriniz, aksi takdirde sistem içinde kalan basınç takma aşamasında Hızlı Bağlantı jaklarının (quick kaplin) bağlanmasına izin vermez.



- Ön Yükleyici / Sdm Hızlı Bağlantı jaklarını (quick kaplin) çıkartınız. Hızlı Bağlantı jaklarını çıkarmak için dişide bulunan maşon kilidindeki kertiği bilyaya hizalayın ve aşağı bastırın Erkek Jak Dişiden ayrılacaktır.
- Traktörü dikkatlice ön yükleyiciden ayırın !



05.00.00 ÖN YÜKLEYİCİ KULLANMA KILAVUZU

05.05.00 ATAÇMAN KULLANMA TALİMATLARI

05.05. 01 ATAÇMAN TAKMA

- Ataçman apadaptörü kilit manevela kolunu kilit lamasına sabitleyerek kilidi açınız.



- Traktörle Ataçmana doğru ilerleyin Ataçman Adaptörünü 20÷30° aşağı doğru çevirin !



- Ataçman Adaptör Askı pimini,Ataçman üst bağlantı mesned yatağına sabitleyin !



- Ataçmanı zeminden 30 cm yukarı kaldırın, Ataçmanı geriye katlayın !



El Frenini Çekin

- Ataçman apadaptörü kilit manevela kolunu kilit lamasından kurtarın Ataçmanı aşağı yukarı hareket ettirin yay manivelayı bağlantı pozisyonuna getirip orda tutacaktır.



- Hidrolik aksamli Ataçmanlarda (İş Kovası ve Paketlenmiş Silindirik Balya Tutucusu gibi) Hidrolik Hızlı Bağlantı jaklarını (quick kaplin) sabitleyiniz



05.00.00 ÖN YÜKLEYİCİ YKULLANMA KILAVUZU

05.05.02 ATAÇMAN SÖKME

• Traktöre takılı ataçmanı çıkaracağınız yere götürünüz.

• Motoru Stop Ediniz !

• Hidrolik aksamlı Ataçmanlarda (İş Kovası ve Paketlenmiş Silindirik Balya Tutucusu v.s) joystick kol Açma/Kapama düğmesine Basılı Tutarak sağ ve sol, hareket ettirerek sistem içinde bulunan basıncı boşaltınız



• Ataçman apadaptörü kilit manevela kolunu kilit lamasına sabitleyerek kilidi açınız.



• Hidrolik aksamlı Ataçmanlarda (İş Kovası ve Paketlenmiş Silindirik Balya Tutucusu gibi) Hidrolik Hızlı Bağlantı jaklarını (quick kaplin) maşon kertiği / bilya hizalayın ve yukarı kaydırarak çıkarınız.



• Motoru tekrar çalıştırarak Ataçmanı aşağı indiriniz,zemine yatırınız Ön Yükleyici Ataçman Adaptörü pimleri ataçman bağlantı mesnedinden ayrılıncaya kadar aşağı indirmeye devam ediniz.



05.00.00 ÖN YÜKLEYİCİ KULLANMA KILAVUZU

05.05.03 ATAÇMAN KILAVUZU AYARLAMA TALİMATLARI

Ataçmanı zemine düz olarak konumlandırın, klavuzun Civatasını gevşeterek çubuk kısmını uzatıp kısaltarak çubuk kertğini klavuz arpacığına hizalayın.



TEHLİKELİ

- Traktörün Devrilmesi, Kullanıcı üzerine Emtiya dökülmesini önlemek için özellikle maksimum yükseklikteyken dikkatli bir şekilde kullanmaya özen gösterilmeli hızlı hareketlerden kaçınılmalıdır.



ÖNEMLİ

- Ataçmanı zemin üzerinde sürüklemeyiniz. Zemin üzerinde temasda olan ataçmanın kullanım ömrü kısalmaktadır.

- Denge lifi konumu Forklift Çatalı hariç mesnet üzerinde bulunan üst delikte kullanılır; Eğer Forklift çatalında geriye eğim fazla olması isteniyor ise Alt deliğe takılır.



05.05.04 İŞ KOVASI, TOPRAK KOVASI, TAHIL KOVASI, SABİT PANCAR KOVASI KULLANIM TALİMATI

- 1-Kova seviyesini yere göre ayarlayınız ve zemine değmeyecek şekilde aşağı doğru indiriniz.
- 2-Kova ile yığın içine giriniz ve kepçeyi yığın dışındayken kapatmaya özen gösterin.
- 3-Kova katlı iken malzeme itmeyin, yığın içerisine girmeyin.
- 4-Kova yığın içindeyken ön tekerlekler düz olmalıdır, çevrilmemelidir.
- 5-Yükleme bittikten sonra, Kovayı yerden 30 cm yukarı kaldırıp geriye doğru hareket ediniz
- 6-Kovayı yerden 30 cm yukarı kaldırınız.
- 7-Tehlikeli sıçramaları ve kenara kaymaları önlemek için Kalkışta, Duruşta yumuşak hareketler yaparak aracı, zemin şartlarına uygun bir hızla boşaltma noktasına doğru sürünüz.
- 8-Kolu istenen yüksekliğe kaldırınız ve malzemeyi boşaltmak için kepçeyi deviriniz.

05.00.00 ÖN YÜKLEYİCİ YKULLANMA KILAVUZU

05.05.05 BALYA TUTUCU 4 ŞİŞLİ ÇATAL



ÖNEMLİ

Ataçmanı zemin üzerinde sürüklemeyiniz. Çatalları zemin üzerine bastırmayın aksi takdirde Ataçmanın çatalları kırılacaktır.

- 1-Ataçmanı yere hizalayınız ve aşağı indiriniz.
- 2-Kaldırılacak yüke yaklaşınız ve balyayı çatalla alınız.
- 3-Ataçmanı zeminden 30 cm yukarı kaldırınız,Ataçmanı 10° kadar geri eğiniz ve hareket ediniz.
- 4-Çatalla aynı anda iki balyayı (her uca birer tane olacak şekilde vs.) taşımayınız. Aşırı yük, çatal uçlarını kırabilir.
- 5-Balyanın döndürülmesi gerekiyorsa, çatallara zarar vermemek için, balyayı tepesinden yakalamayınız. Çatalları zemine 30-40 cm.de balyanın altında hizalayınız ve balyaya dokundurmak için Ataçmanı kaldırınız.
- 6-Yükü zeminden 30 cm yukarıda tutarak hareket ediniz.
- 7-Tehlikeli sıçramaları ve kenara kaymaları önlemek için aracı, zemin şartlarına uygun bir hızla boşaltma noktasına doğru sürünüz.
- 8-Aracı boşaltma noktasına doğru sürünüz ve yumuşak bir şekilde durunuz.
- 9-Kolu istenen yükseklikte kaldırınız, çatalları hizalayınız, balyayı indiriniz ve çatalları geri çekiniz.

05.05.06 SİLİNDİRİK PAKETLENMİŞ BALYA TUTUCUSU

- 1-Ataçmanı Paketlenmiş Silindirik Balya'ya hizalayın Karşıdan yaklaşarak alın.
- 2-Ataçman Balya'yı üzerinden dik açı ile alıp çevirme işlemi yapmaya uygun değildir.
- 3-Yükü zeminden 30 cm yukarıda tutarak hareket ediniz.
- 4-Tehlikeli sıçramaları ve kenara kaymaları önlemek için aracı, zemin şartlarına uygun bir hızla boşaltma noktasına doğru sürünüz. ve yumuşak bir şekilde durunuz.
- 5-Ataçmanı Balyayı aldıktan sonra kesinlikle üzerine doğru katlamayınız.
- 6-Kolu istenen yükseklikte kaldırınız, balyayı indiriniz ve Ataçmanı geri çekiniz.

06 BAKIM



DIKKAT

Bakım programına uymamak, ÖN YÜKLEYİCİ garantisini otomatik olarak hükümsüz kılar.



ÖNEMLİ

Ön Yükleyiciyi Traktöre bağlayan Sase üzerinde bulunan civataların her gün işe başlarken ve ara ara kontrol edilerek gevşeyen var ise sıkıştırılması gerekmektedir!



06.00.00 BAKIM

- ÖN YÜKLEYİCİ sürekli verimliliğini sağlamak için her zaman orijinal yedek parça kullanmayı tercih ediniz.

- Tozlu ve çamurlu alanlarda kullanımdan sonra makineyi dikkatlice temizleyiniz, yıkayınız ve yağlayınız.
- Joystick kumanda kolu etkinliğini kontrol ediniz.
- Tüm pimleri yağlayınız.
- Düzenli olarak yağ kaçağı kontrolü yapınız. Kaçak durumunda, sorunu bulup düzeltiniz.
- Hidrolik sistemin bakımı için (filtreler, yağ, seviyeler vb.) traktör üreticisinin talimatlarına mutlaka uyunuz.

İlk 50 Saatlik Bakım Programı

- Bütün cıvata ve somunların sıklığını kontrol ediniz. Özellikle, sabit çerçeveyi traktöre tutturun vidaları kontrol ediniz. vb. traktör üreticisinin talimatlarına mutlaka uyunuz.

Her 10 saatlik çalışma veya günlük Bakım Programı

- Bütün cıvata ve somunların sıklığını kontrol ediniz. Özellikle, sabit çerçeveyi traktöre tutturun vidaları kontrol ediniz.
- Tüm pimleri kontrol ediniz ve yağlayınız.
- Hidrolik yağ kaçaıklarını kontrol ediniz.
- Hidrolik yağ seviyesini kontrol ediniz.

Her 50 saatlik çalışmanın ardından veya haftalık olarak;

- Bütün cıvata ve somunların sıklığını kontrol ediniz. Özellikle, sabit çerçeveyi traktöre tutturun vidaları kontrol ediniz.
- Hidrolik yağ seviyesini kontrol ediniz.

Her 250 saatlik çalışmanın ardından;

- Joystick kumanda kolu etkinliğini kontrol ediniz.

Her 1500 saatlik çalışmanın ardından veya yıllık olarak;

- Hidrolik yağı değiştiriniz.

YAĞ SEVİYE KONTROLÜ

- Ön Yükleyici tamamen yukarı kaldırılır, Hidrolik liftli ataçmanlarda lift açık pozisyona getirilir bu konumda iken şanzıman kutusu içindeki yağ seviyesi kontrol edilir.

Hidrolik yağ değişimi

- Ön yükleyici şanzıman yağı yeni değişmiş ve gereken temizliği yapılmış traktöre montaj yapılır. Traktörünüzün Hidrolik yağını ve Yağ filtrelerini üreticinin verdiği çalışma saat periyodundan %30 oranında daha erken değiştiriniz. Örneğin 2000 saat verilmişse 1600 saat'te değişimini yapınız



A series of horizontal dashed lines spanning the width of the page, intended for writing or drawing.



1969 yılında kurulan ve Konya'nın köklü sanayi kuruluşları arasında yer alan Alparslan Tarım Makinaları sanayii ve ticaret A.Ş. Konya 1. organize sanayi bölgesinde 15.000 m² si kapalı toplam 25.000 m² alanda faaliyetine devam ediyor. Tarım makineleri, ön yükleyici ve arka kazıcılar alanında üretim yapan Alparslan tarım, tüketicisine her yıl daha kapsamlı, daha teknolojik ürünler sunmaktadır. Ayrıca 2000 yılından buyana new holland traktörleri, biçer döver ve zirai ekipmanları İç Anadolu bölge bayiliğini yürüten Alparslan tarım tüketicisine tam hizmet sunmaktadır.

The Alparslan Agricultural Machinery industry and trade Co., Ltd which was founded in 1969 and is among the oldest industrial organizations in Konya, continues to operate in the 1st organized industrial region of Konya in a total of 25.000 m² area from which 15.000 m² is covered. Agricultural machinery, front loader and backhoe loader Alparslan producing in the field of agriculture, more technological products to its customers. In addition, the Alparslan agriculture who holds the dealership of New Holland tractors, harvesters and agricultural equipment in Central Anatolia since 2000, offers full service to its customers.

Ürünler / Products



Baltalı Tip Pnömatik Hassas Ekim Makinası
Hidrolik & Manuel Kaydırmalı
With The Ax Type Pneumatic Precision Seed Drill
Hydraulic & Manual Shifted



Diskli Tip Pnömatik Hassas Ekim Makinası
Hidrolik & Manuel Kaydırmalı
Disc Type Pneumatic Precision Drills
Hydraulic & Manual Shifted



Kombine Hububat Ekim Makinası
The Combine Grains Planting Machine



Balya Toplama ve Yükleme Makinesi
Bale Acquisition and Loading Machine



Elemeli Savurmalı Kombine Harman Makinesi
The elimination winnowing combine Harvester



Arka Kazıyıcı
Backhoe Loader

İhracat Yapılan Ülkeler

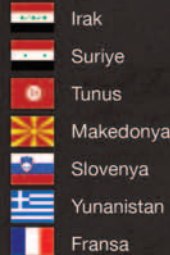
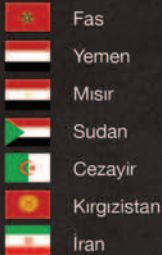

Exporting Countries

