

ALPARSLAN



BİZ FARKLIYIZ
FARKINDAMISINIZ
We are different are you aware



www.alparslantarim.com.tr



Biz Farklıyız Farkında mısınız!
Are You Aware that We are Different!

HAKKIMIZDA / ABOUT US

Sektörün merkezi konumunda olan Konya bu özelliği sayesinde tarım makineleri üreticilerinin bölgede gelişmesine olanak sağlamaktadır. Alanındaki tüm gelişmeleri yakından takip eden Konya'nın öncü üreticilerden biri haline gelen Alparslan Tarım'ın nabızı dünya ile aynı anda atmaktadır.

1969 yılında kurulan ve Konya'nın köklü sanayi kuruluşları arasında yer alan Alparslan Tarım Makinaları Sanayii ve Ticaret A.Ş. Konya 1. organize sanayi bölgesinde 15.000 m² si kapalı toplam 25.000 m² alanda faaliyetine ilk günkü heyecanı ve yılların tecrübesi ile devam etmekte olup 4. Organize Sanayi Bölgesine yaptığı yatırım ile toplamda 50.000 m²'si açık, 25.000 m² kapalı yeni fabrikası ile üretim hacmini ve kalitesini genişletiyor. Yenilenen teknolojiyi sürekli takip eden ve bu doğrultuda gelişmeye devam eden makina parkına sahip Alparslan Tarım, yeni lazer kesim, plazma ve robot kaynak yatırımlarıyla gücünü daha da ileri seviyelere taşıyor. Yatırımlarına eklediği güçlü ve hızlı lazer kesim tezgahıyla diğer sanayi kuruluşlarının kesim işlemlerini de itina ile takip eden firmamız, üretim ve ürün kalitesinde sürekli iyileştirmeye gitmektedir. Hedefini her zaman daha kaliteli olana ulaşmak olarak tanımlayan Alparslan Tarım Ar-Ge çalışmalarını büyük bir hassasiyetle yürütmektedir.

Traktör Ön Yükleyici ve ataşmanları, Beko Loader Kazıcı, Kombine Hububat Ekim Mibzeri, Pnömatik Ekim Mibzeri-Kayar Şase Pnömatik Ekim Mibzeri, Balya Toplama Makinası ve Balya Yükleme Ataşmanı, Havalı Sistem Kombine Harman Makinası, Helezonlu Kombine Harman Makinası, Kabuk Soyuculu Kombine Harman Makinası, Sap Taşıma Sistemli Kombine Harman Makinası, Depolu Mobil Sistem Tek ve Çift Bantlı Harman Makinası imalatı gerçekleştiren Alparslan Tarım, tüketicisine her yeni dönemde daha kapsamlı daha teknolojik ürünler sunmaktadır.

Ayrıca 2000 yılından buyana New Holland Traktörleri, Biçerdöver ve zirai ekipmanları İç Anadolu Bölge Bayiliğini yürüten Alparslan Tarım bu alanda da yeni 3S Plazasının temelini bu yıl atarak sektörün gelişmesinde öncülük ediyor. Ürünlerinin iç yapısına olduğu kadar estetiğine de önem veren firmamız, müşterilerinin beklentilerine eksiksiz cevap verebilmek adına takdir ve yapıcı eleştiriler doğrultusunda üretimine yön vermektedir.

Bu doğrultuda üretim ve ürünlerini modern bir yapıya kavuşturan Alparslan Tarım, bu yapının sürdürülebilmesi ve geliştirilebilmesi için kalite ve yönetim standartlarını asla taviz vermeden uygulamaktadır.

Müşteri odaklı bu üretim anlayışının bir sonucu olarak Alparslan Tarım bugün hem yurt içi hem yurtdışı pazarında önemli bir paya sahiptir.

Fas, Yemen, Mısır, Sudan, Cezayir, Kırgızistan, İran, Irak, Suriye, Tunus, Makedonya, Slovenya, Yunanistan ve Fransa başta olmak üzere dünyanın dört bir yanına ihracat yapan Alparslan Tarım'ın önceliği; müşteri memnuniyetine olan hassasiyetiyle, tüketicisine ve topluma karşı sorumluluklarını yerine getirmek ve teknolojiyi takip ederek kaliteli ürünleriyle sektörde öncülüğünü sürdürmektir.

The city which is the center of the industry owing to this property, allows for the development of agricultural machinery manufacturers in the region. Closely following all developments in the field, Konya, Turkey alparslan agriculture, which has become one of the leading manufacturers of taking the pulse of the world at the same time.

Founded in 1969, Alparslan agricultural machinery industry and Trade Co industrial organizations situated between radical and Konya. Konya 1. organized industrial zone in an area of 15,000 m² closed and 25,000 m² of activities and 4 years of experience is continuing with first day excitement. Organized industrial zone with a total investment 50,000 m² open and closed area of 25,000 m² and the volume and quality of production with the new factory is expanding. Refurbished machinery that keeps up with technology which continues to evolve in this direction and with Alparslan Agriculture, new laser cutting, plasma welding power and the robot carries even more advanced levels of investments. Strong and fast investments of the other industries that adds to the cutting process with laser cutting the counter with their care follows our company, which goes to production and continuous improvement in product quality. The goal is always to achieve a better quality one identifies Alparslan agricultural R & D spending, a large portion of the engages.

Front loaders and tractor attachments, BACKHOE LOADER Backhoe, October Combined Grain Drills, Pneumatic Drills October-October, Sliding Chassis Pneumatic Drills, spreaders, and baling machine collecting bales from the installation, the pneumatic system Combined threshing machine, Combined Helical threshing machine, threshing machine, Combined Shell soyucul the Sap transport system Combined threshing machine, tank, system, the mobile Single-and dual-band Alparslan Agriculture performs the manufacture of threshing machines, consumers, in every new period a more comprehensive, more technological products.

Also since 2000, NEW HOLLAND tractors, harvesters and agricultural equipment new Alparslan who was the Central Anatolia Region distributor of Agriculture in this area this year by throwing a 3S on the basis of the Plaza are leading the way in the development of the sector.

Placing emphasis on aesthetics as much as it is the internal structure of Products, Our company in order to respond to the expectations of our customers complete production in line with appreciation and constructive criticism orient

In line with this, a modern structure of production and its products in the figure Alparslan Agriculture, the sustainability of this structure and implementing standards for the development and management without compromising quality never.

This customer-oriented production approach as a result of Alparslan agriculture today has a significant share in the market both domestic and overseas.

Morocco, Yemen, Egypt, Sudan, Algeria, Kyrgyzstan, Iran, Iraq, Syria, Tunisia, Macedonia, Slovenia, Greece and France, the primacy of alparslan agriculture exporting all over the world including; customer satisfaction and fulfill their responsibilities to society and to its sensitivity to consumers with the technology to follow the industry with quality products to maintain its leading position.

ALP-07 ÖN YÜKLEYİCİ

FRONT LOADER

Platin, Titanium, Gold ve Silver olarak gruplandırılan Ön Yükleyiciler Türkiye' de ilk ve tek patentli olarak firmamız tarafından 20 hp ile 140 hp arası Ziraî Traktörler için üretilmiştir. Farklı özelliklere sahiptirler ve 3 dakikada söküp takılabilen portatif üründür. Muhtelif emtiyaların yükleme, kürüme ve boşaltmasında kullanılmak üzere çeşitli iş Ataşmanları geliştirilmiştir.

Platinum, Titanium, Gold and Silver Turkey's first and only patented grouped as front loaders agricultural tractors between 20 HP for 140 HP and manufactured by our company. In 3 minutes and have different features, detachable a portable product. The installation of various commodities, and various attachments to offload kurume business was developed.



- > BAŞAK
- > BELARUS
- > CASE IH
- > CLAAS
- > DEUTZ
- > ERKUNT
- > FARMTRAC
- > FENDT
- > HATTAT
- > JOHN DEERE
- > KIOTI
- > KUBOTA
- > LAMBORGHINI
- > LANDINI
- > LS
- > MASSEY FERGUSON
- > MCCORMICK
- > NEW HOLLAND
- > SAME
- > TŪMOSAN
- > VALTRA



Silver;
20 ila 40 Hp zirai traktörler için

20 to 40 HP tractors for agricultural



Gold;
45 ila 60 Hp tarla ve bahçe tipi zirai traktörler için

45 to 60 HP tractors for agricultural



Titanium;
65 ila 140 Hp zirai traktörler için

65 to 140 HP tractors for agricultural



Platin;
65 ila 140 Hp zirai traktörler için

65 to 140 HP tractors for agricultural





MONTAJ

Ana şaseye yüklerin ideal dağılımı, üstün bir performans için ünitenin rijitliği ve sağlamlığı bakımından en iyiyi sunan çözüm için 3 noktadan (ön akis, debriyaj-mahfaza/vites kutusu alanı, arka akis) traktöre bağlanmıştır. Her traktörün uygun bir montaj alt şasesi vardır.

INSTALLATION

Optimal distribution of load on the main frame is attached to the tractor from 3 points for a solution that offers the best in terms of rigidity and strength of the unit for superior performance (pre-flow, clutch-housing / gearbox area, rear reflex). There is an appropriate sub-frame of each tractor.

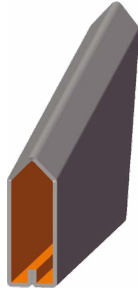

DETAYLARIN MÜKEMMELLİĞİ

Saca verilen Form sayesinde Estetik bir görüntü ve Sağlam bir gövde yapısı elde edilmiştir.

PERFECTNESS OF THE DETAILS

Thanks to form of the steel plate an aesthetic image and a solid body structure are obtained.



KUMANDA KOLU

Tek kumanda kolu, tamamen ergonomiktir ve küçülmüş boyutları sayesinde operatöre ön yükleyicinin tüm fonksiyonlarını kolay ve tam şekilde kontrol edebilme imkanı tanır.

CONTROL LEVER

One control lever is fully ergonomic and, its smaller size allows the possibility to control all functions of the front loader operators in an easy and complete way.

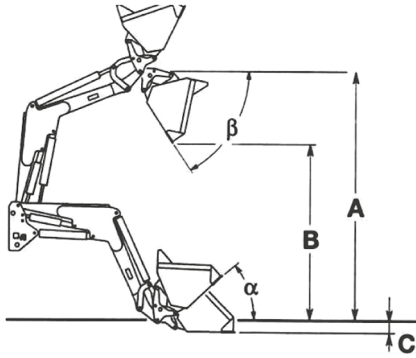

Teknik Özellikler / Technical Features	Silver	Gold	Titanium	Platin
Max Kaldırma Yüksekliği (A) / Max Lifting height (A)	2200 mm.	3200 mm.	3730 mm.	3800 mm.
Max Kaldırma Yüksekliği / Max Lifting height	2100 mm.	3050 mm.	3560 mm.	3650 mm.
Boşaltma Yüksekliği (B) / Emptying Height (B)	1800 mm.	2700 mm.	2850 mm.	2940 mm.
Max. Yükseklikle Taşıma Açısı (A) / Transporting angle at Max. height (A)	45 deg.	45 deg.	45 deg.	45 deg.
Max. Yükseklikte Boşaltma Açısı (B) / Emptying angle at Max. height (B)	55 deg.	55 deg.	55 deg.	55 deg.
Min. Yükseklikte Toplama Açısı / Collecting angle at Min. height	45 deg.	45 deg.	45 deg.	45 deg.
Zeminden Koparma Kapasitesi / Breaking off capacity from ground	750 Kg.	1300 Kg.	1900 Kg.	1900 Kg.
Max. Yükseklikte Taşıma Kapasitesi / Transporting capacity at Max. height	775 Kg.	1200 Kg.	1800 Kg.	1800 Kg.
Ataçman Dengeleme Sistemi / Attachment Balancing system	Mekanik	Mekanik	Mekanik	Hidrolik
Anti-Şok Sistemi / Anti-flock System	Opsiyonel	Opsiyonel	Opsiyonel	Standart
Joystick Kumanda Sistemi / Joystick Controlling system	Standart	Standart	Standart	Standart
Hareketli Ataçman Hidrolik Valfi / Movable Attachment Hydraulic valve	Opsiyonel	Opsiyonel	Standart	Standart
Ataçman Sökme-Takma Adaptörü / Attachment Dismantle-Fixing Adapter	Standart	Standart	Standart	Standart
Ön Yükleyici Ağırlığı / Front Loader weight	250 Kg.	550 Kg.	610 Kg.	670 Kg.
Gerekli Traktör Güç Aralıkları / The needed tractor power ranges	20-40 Hp	45-60 Hp	65-140 Hp.	65-140 Hp



ATAŞMAN ve YARDIMCI EKİPMANLAR

ATTACHMENT AND AUXILIARY EQUIPMENT





İŞ KOVASI (Açılır-Kapanır)
Kombi - kurt ağızı olarak da adlandırılan çok amaçlı açılır kapanır kova çeşididir. Kürüme, yükleme ve boşaltma gibi işlerde kullanılır.

WORK BUCKET (Retractable)
It is a kind of retractable multipurpose bucket called as Kombi – dovetail. It is used in tasks such as curling, loading and unloading.



TOPRAK KOVASI (Sabit)
Yükleme ve boşaltma gibi işlerde kullanılır.

SOIL BUCKET (Fixed)
It is used for tasks such as loading and unloading.



TAHİL KOVASI
Hububat ve tahıl yükleme işlerinde kullanılır.

GRAIN BUCKET
Cereals and grains are used in the installation work.



PARMAKLI KOVA
Saman, ot gibi emtiaların yüklenmesinde ve boşaltmasında kullanılır.

FINGER TYPE BUCKET
It is used for the loading and unloading of commodities such as grass and straw.



ASANSÖRLÜ PANCAR KOVASI
Pancar yüklemeye kepçe ile birlikte 450 cm. yüksekliğe ürün yüklemelerinde kolaylık sağlar.

BEET BUCKET WITH LIFT
It provides ease of product installation to 450 cm height with dipper in beet loading.



BALYA TUTUCU (Silindirik Paketlenmiş)
Streçlenmiş veya file ile sarılmış silindirik balyaları istiflemeye kullanılır.

BALE HOLDER (Cylindrical Packaged)
It is used in stacking cylindrical bales stretched or wrapped with net.



SABİT KARE BALYA ÇATALI
250 ile 500 kg. arası Kare Tip balyaların taşınması amacıyla tasarlanmış ve üretilmiştir.

FIXED SQUARE BALE FORK
It is manufactured and designed for transporting Square Type bales between 250 and 500 kg.



ASANSÖRLÜ KARE BALYA ÇATALI
250 ile 500 kg. arası Kare Tip balyaların yüksek istiflenmesi için özel üretilmiştir. Ön Yükleyci ile birlikte şiş ucu 560 cm. yüksekliğe kadar istifleme yapabilir.

SQUARE BALE FORK WITH LIFT
It is specifically manufactured for the Square Type bales in high-stacking between 250 to 500 kg. You can stack the pin end up to the altitude of 560 cm with Front Loader.



FORKLİFT ÇATALI SABİT
Çatal aralıkları el ile palet altı boşluğuna uyacak şekilde daraltılıp açılabilir.

FORKLİFT FORK FIXED
Cutlery ranges can be opened and narrowed down to six pallets manually to fit the space.



FORKLİFT ÇATALI HİDROLİK KAYDIRMALI
Sabitten farkı yükü 20 cm sağa-sola kaydırılabilir.

FORKLİFT FORK HYDRAULIC SHIFT
It can shift the load to left and right in 20 cm different from the fixed.



BİGBAG ATAÇMANLARI YÜKSEK AYARLI
Bigbag diye adlandırılan büyük boy çuval yükleme ve boşaltmasında kullanılır.

BIGBAG ATTACHMENTS HIGH ADJUSTED
It is used in loading and unloading of large sacks.



PAMUK TUTUCUSU
Pamuk Balyalarını Yükleme ve boşaltma için kullanılır.

COTTON HOLDER
Cotton bales are used for loading and unloading.



KAR KÜREĞİ
Kar kürüme için kullanılır. Beton, asfalt gibi kaplamayı deforme etmeyecek şekilde Özel Poliüretan malzeme kürüme bıçağı ve Çelik Bıçak olarak üretilmektedir.

SNOW SHOVEL
It is used for snow blowing. It is produced as a blowing blade with a special polyurethane that will not deform the asphalt coatings and a steel knife.



TOMRUK TUTUCU
Tomruk tutucu ataçmanı değişik malzemeler için farklılık gösterebilir.

LOG HOLDER
Log holder attachment may vary for different materials.



ALP-0S BKY 250
TRAKTÖR ARKA KAZICI
REAR SCRAPER



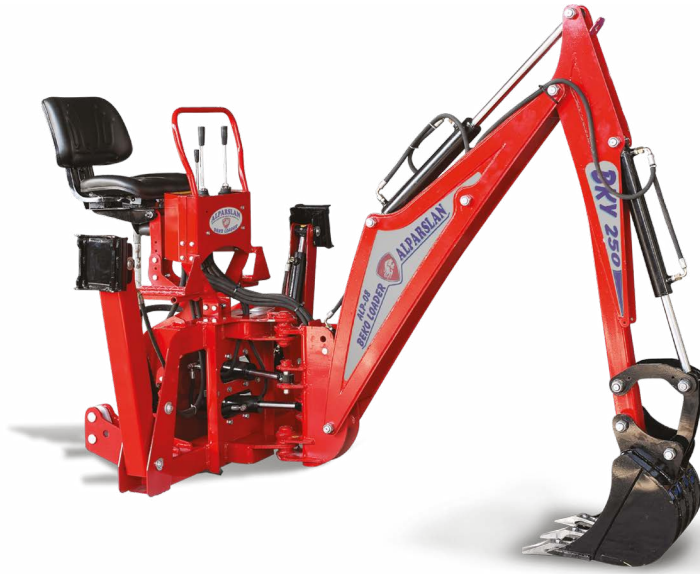

- ALP-08 serisi traktör arka kazıcılar 3 nokta askı bağlantı sistemiyle, traktör arka hidrolik askı kollarına bağlanmaktadır. Kolay bağlanabilir olmasının yanı sıra kilitleme sisteminin pernelarla yapılması güvenli kazma işlemi yapılmasını sağlamaktadır.
 - Traktör kuyruk miline takılan hidrolik pompa kuyruk mili hareketiyle, hidrolik pompa sisteme hidrolik yağ basıncı sağlar ve kumanda kontrolüyle hidrolik silindireler giden hidrolik yağ kolların hareketlerini sağlar.
 - ALP-08 BKY SERİSİ, sabit şasele olup, genelde açık alanlarda ve bahçelerde çalışma yapan müşterilerimiz için üretilmiştir. Dengeleyici ayakların geniş noktalara ulaşması maksimum denge sağlar ve ayaklar katlandığı zaman ise ergonomik ölçülere gelmesini sağlamaktadır.
 - Bağlama ve sökme sistemlerinin kolay olması tecrübesi olmayan kullanıcılar için bile pratik ve kolay yapılmasını sağlar. Çalışma esnasında traktörü aşırı yüklerden korumak için, yük dengeleyici ayaklar üzerine dağılacak şekilde tasarlanmıştır. Çalışma sistemi kolay ve basittir.
 - ALP-08 SERİSİ TRAKTÖR ARKA KAZICILAR uygun fiyat avantajlarıyla, mükemmeli arayan müşterilerimiz için özel olarak üretilmiştir.
- ALP-08 series rear scrapers of tractors are connected to the rear hydraulic suspension arms with a 3-point linkage system. With its easy-connected structure as well as bolt locking system has been made with pins enable a safe digging process.
 - Hydraulic pump attached to the tail shaft of the tractor, with the tail movement, provides hydraulic oil pressure and allows the movement of hydraulic oil arm with control system goes with control hydraulic cylinders.
 - ALP-08 BKY SERIES has a constant chassis, and it is designed for customers who usually work in open spaces and gardens. Reaching the widest point of the stabilizer legs provides maximum stability and when feet are folded, it provides ergonomic dimensions.
 - Easiness of binding and dismantling systems provides practical use for even users who have no experience. In order to protect the tractor from the excessive loads during operation, it is designed to spread the load leveling feet. The operating system is quick and simple.
 - ALP-08 SERIES TRACTOR REAR SCAPERS with its advantage of affordable prices, is tailor-made for our clients seeking perfectness.

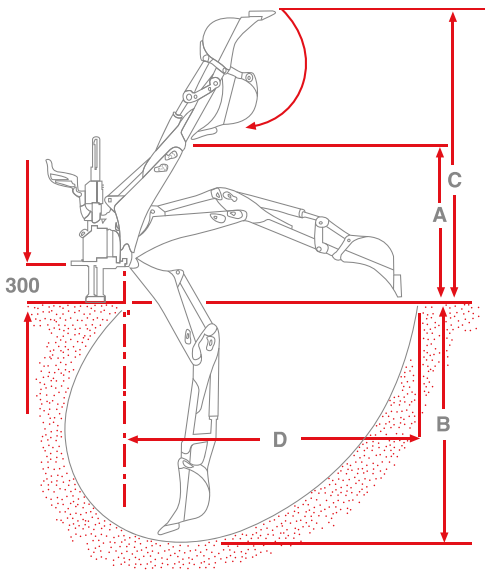

Teknik Özellikler / Technical Specifications	BKY 250
Kova Patlatma Gücü / Bucket Bursting Strength	2600
Kol Dönüş Açısı / Level Turning angle	180°
Pompa Kapasitesi / Pump Capacity	16
Gerekli Sistem Basıncı / Required System Pressure	180
Kova Ölçüsü / Bucket size	40
Standart Kovayla Birlikte Ağırlığı / Standard Weight together with bucket	555

Teknik Özellikler / Technical Specifications	A	B	C	D
BKY 250	2050	2500	2880	3010

**ALP-04 CEREN
BALYA TOPLAMA MAKİNESİ
ve YÜKLEME ATAŞMANI
BALE COLLECTİNG MACHINE AND
INSTALLATION ATTACHMENT**



Alp-04 Ceren Balya Toplama Makinesi ve Yükleme Ataçmanı firmamız tarafından Türkiye’de ilk ve tek olarak üretilmiştir. Patentli olan ürün balya'nın toplanmasında büyük kolaylıklar sağlamaktadır. Kullanımı çok basit olan makina balya yapma makinenizin arkasına, uygun aparatlar ile bağlanarak siz balya yapmaya devam ederken o balyaları 8 li kümeler halinde araziye bırakır daha sonra telehandler-traktör v.s takılı yükleme ataçmanı ile de 8 li küme halinde istenilen araca 1 kişi ile yükleme veya arazide istifleme ve boşaltma yapılır.

Alp-04 Ceren Bale Collecting Machine and Installation Attachment has been produced at Turkey first and only by our company. The patented product provides great convenience in the collection of Bale. The machine that is very simple to use is connected to the rear of your bale machine with the appropriate apparatus and while you are making bales, it leaves the bales in the land in 8 bulks, then, with attached loading attachment as Telehandler-Tractor etc. it is made by 1 person with the required tools for loading to the vehicle or stacking and unloading into the land.

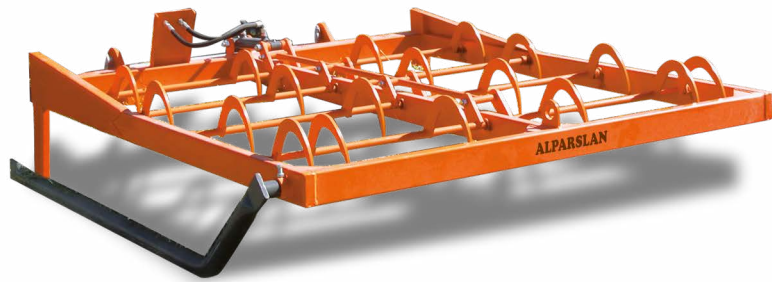

ALP-04 CEREN	Boy Length (cm)	En Width (cm)	Yükseklik Height (cm)	Ağırlık Weight (cm)
Toplama Makinesi / Bale Collecting Machine	315	258	110	680
Yükleme Ataçmanı / Installation Attachment	195	237	75	255

ALP-05 KAYAR ŞASE PNÖMATİK HASSAS EKİM MAKİNESİ SLIDING FRAME PNEUMATIC PRECISION SEEDER





ALP-05 Kayar Şase Pnömatik Hassas Ekim Makineleri her çeşit tohumun istenilen ekim aralığı ve sıra üzeri mesafesinde ekimini yapan çok yönlü makinelerdir. Hiçbir sökme ve takma yapmak zorunda kalmadan tek dokunuşla, birkaç dakikada ayarlayabileceğiniz ekim makinası ile istediğiniz sıra aralıklarına ekim yapabilirsiniz. Makinenizin sıra aralarını 45 cm' den 70 cm' ye veya ihtiyacınız olan tüm ölçülere ayarlayabilir, kızaklı şase sayesinde anında açıp kapayabilirsiniz.

Mevcut baltalı ve diskli model ekim makinelerinin tüm özelliklerine sahip makineler istenirse gübre sistemli olarak kullanılabilir. ALP-05 Kayar Şase Pnömatik Hassas Ekim Makineleri 4-5-6-8 sıralı olarak imal edilebilmektedirler. Uzun ömürlü hidrolik kumandalı şase kızakları sessiz ve titreşimsiz çalışırlar. İhtiyaca göre farklı aksesuarlar eklenilerek kullanılabilir. Yüksek çalışma hızı ve performansı ile zaman tasarrufu ve yüksek verim sağlar.

ALP-05 Kayar Şase Pnömatik Hassas Ekim Mibzeri, ihtiyaç olan miktarda gübre atabilir ve yüksek hacim kapasiteli gübre ve tohum depoları ile ara vermeden daha uzun süre ekim yapabilmektedir.

Lazer teknolojiyle imal edilen ekici diskleri paslanmaz çelikten üretilmiştir.

Tekerlekten alınan hareketin ekici ünitelere iletilmesi şaft mekanizması ile sağlandığından daha hassas ekim yapılabilmektedir. Yapı ve konstrüksiyon bakımından imalatı standarttır.

ALP-05 Kayar Şase Pnömatik Hassas Ekim Mibzerleri beklentilere cevap veren kolay kullanıma sahip, sağlam ve kullanışlı makinelerdir.

ALP-05 Sliding Chassis Pneumatic Precision Seed Drill engaged in all kinds of planting the seeds of the desired spacing and row spacing of planting and versatile machine. Without having to make any assembly and disassembly with a single tap, you can do as you wish with planting the seed drill intervals can be set in a few minutes. Search for your machine as 45 cm to 70 cm can be set to any size you need to or you can open and close instantly thanks to the sliding frame.

If the current ax and disc model with all the features of seeder machines can be used as fertilizer desired system.

ALP-05 Sliding Chassis pneumatic precision sowing machines can be manufactured in sequence 4-5-6-8.

Long-lasting hydraulic control frame rails they run quietly and without vibration. eklenilerek different accessories can be used according to need. When the high operating speed and performance saving and high efficiency.

ALP-05 Sliding Chassis Pneumatic Precision Seed Drills, the amount of fertilizer that could need and is capable of high-capacity longer break from planting fertilizer and seed stores.

cultivator discs are manufactured by laser technology is manufactured from stainless steel.

be forwarded to the planter unit is provided with a motion from the wheel shaft mechanism can be made more precise planting. In terms of the structure of manufacturing and construction it is standard.

ALP-05 Sliding Chassis Pneumatic Precision Seed Drills are responding to expectations for ease of use, robust and convenient machine.



Kayar Şase Mili

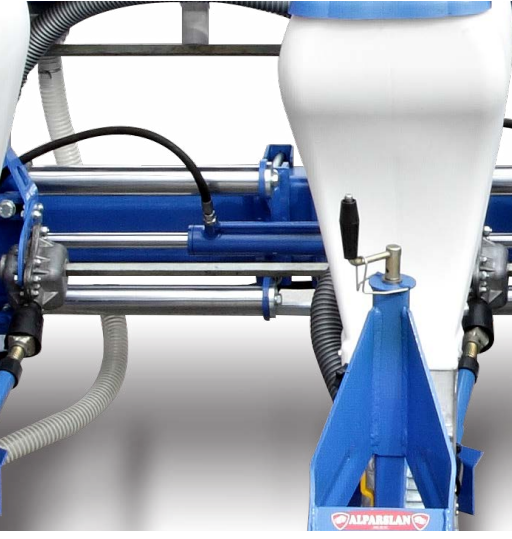

Kayar Şase Mili



Kayar Şase Mili



alparslantarim.
com.tr





Kayar Şase MIII



Kayar Şase MIII



Kayar Şase MIII

BALTAI TİP

PNÖMATİK HASSAS EKİM MAKİNESİ

AXE TYPE PNEUMATIC PRECISION SEEDER





Baltalı Tip Pnömatik Hassas Ekim Makinaları ile her tip tohum ekimi zorlu toprak koşullarında dahi yüksek hassasiyetle gerçekleştirilir. Minimum toprak işleme sonrasında yapılacak olan hassas ekim işlemi sayesinde modern tarım ile sizde tanışacaksınız.

Ekim ünitesi, hareket iletim şaftı ile tahrik edilir. Şaftlı tip tahrik sistemi ile sıra üstü mesafe her koşulda düzgünlüğünü korur.

Paralelogram bağlantı zorlu arazi koşulunda çalışma kolaylığı sağlarken, mükemmel tekleme özelliğiyle ekici düzen tohum sarfiyatınızı minimize eder.

Standart ekim derinliğini sağlayan çift diskli gömücü ayaklar ile zorlu tarla şartlarında dahi toprak tohum temasını sağlar. İç büyük V şeklinde yerleştirilmiş baskı tekerleri ile hassas ekim işlemi gerçekleştirilir.

Ax-type pneumatic every type of seed with precision sowing machines, precision seeding operations to be carried out after high precision planting gerçekleştirilir. minimum soil processing under tough field conditions with modern agriculture will meet in the first. Sowing unit, it is driven by the movement of the transmission shaft. From the top row with the type of drive system with shaft retains the smoothness in all circumstances. Parallelogram connection challenging terrain in ease of operation minimizes your while consumption perfect misfire featuring seeder seed mini. Providing the standard sowing depth with double disc embedding feet, and in harsh field conditions that the soil seed contact internal concave printing wheels fitted with precision sowing operation is carried out in a V shape.



ALP-PM	Uzunluk Length (cm)	Genişlik Width (cm)	Teorik İş Genişliği Work Width	Yükseklik Height (mm)	Ağırlık Weight (kg)	Koruyucu Boya Rengi Protective Paint Color
4 Ekici Ünitesi / Planter Unit	2126	2800-4817	2100	1580	920	Kırmızı-Mavi / Red-Blue
5 Ekici Ünitesi / Planter Unit	2126	2800-4817	1800	1580	1000	Kırmızı-Mavi / Red-Blue
6 Ekici Ünitesi / Planter Unit	2126	3800-5967	3500	1580	1170	Kırmızı-Mavi / Red-Blue

DISKLI TIP

PNÖMATİK HASSAS EKİM MAKİNESİ

DISC TYPE OCTOBER MACHINE PRECISION

PNEUMATIC





ALPARSLAN Diskli Tip Pnömatik Ekim Makinesi her çeşit tohumun hassas olarak, istenilen ekim aralığında ve sıra üzeri mesafesinde ekilmesini sağlar. İsteğe bağlı olarak 4-5-6 sıralı olarak imal edilebilir.

Tekerlekten alınan hareketin ekim ünitelerine iletimi shaft mekanizması ile yapıldığından, sıra üstü mesafelerde hassas ekim yapılabilmektedir.

Ekici ünitelerin diskli tip olması ve şase önüne takılabilen kesici diskler sayesinde işlenmiş veya yarı işlenmiş sap kalıntıları bulunan tarlalarda çalışabilir.

Ünitelerdeki lastik tekerler sayesinde her türlü toprak şartlarında, istenilen aralıklarda, eşit derinliğe ekim yapılabilir. İsteğe göre değişik aksesuarlar montaj edilebilir.

Ayarları kolay sağlam ve kullanışlı bir makinedir. Yüksek çalışma hızı ve mükemmel performansı ile zaman tasarrufu ve yüksek verim sağlar. İstenilen miktarda gübre atılabilir.

ALPARSLAN Disc Type Pneumatic Seed Drill sensitive to all kinds of seeds, allows planted at a distance above and as required sowing interval. 4-5-6 optionally can be manufactured sequentially.

It was made with the wheel unit taken from the plantation to the transmission shaft mechanism of action, as over distances precision sowing can be done.

Growers types of units to be processed through the disc and can be plugged into the chassis can work in the fields cutting discs, or half of the processed stem remains.

In all kinds of soil conditions thanks to rubber wheels on the unit in the desired range can be equal to planting depth. Optionally various accessories can be installed.

Setup is easy and convenient machine intact. High operating speed and time savings with excellent performance and high efficiency. The desired amount of fertilizer disposed.



ALP-PMD	Uzunluk Length (cm)	Genişlik Width (cm)	Teorik İş Genişliği Work Width	Yükseklik Height (mm)	Ağırlık Weight (kg)	Koruyucu Boya Rengi Protective Paint Color
4 Ekici Ünitesi / Planter Unit	2126	2800-4817	2100	1580	920	Kırmızı-Mavi / Red-Blue
5 Ekici Ünitesi / Planter Unit	2126	2800-4817	1800	1580	1000	Kırmızı-Mavi / Red-Blue
6 Ekici Ünitesi / Planter Unit	2126	3800-5967	3500	1580	1170	Kırmızı-Mavi / Red-Blue

KOMBİNE HUBUBAT EKİM MAKİNESİ

COMBINED GRAIN PLANTING MACHINE



Kombine tohum ekim mibzerimiz otomatik ve lifli olmak üzere iki tiptir.

Arpa, buğday, çavdar, yulaf, fiğ ve benzeri tahıl ürünlerini ve bir kısım bakliyatı mükemmel hassasiyetle ekebilir ve disk aralarındaki taban zinciri vasıtası ile ekim alanını örtme kabiliyetine sahiptir.

Mibzerimiz, gömücü ayaklarını yol ve iş durumuna getiren mekanik veya hidrolik kaldırma tertibatı sayesinde tohum ve gübreyi aynı sıraya istenilen miktarda ve derinlikte kesintisiz olarak toprağa bırakır.

12-14-16-18-20-22 ve 24 diskli çekili mekanik ve hidrolik sistemli askılı tip mibzerlerimiz mevcuttur.

Combine seed drills, including two types of automatic and z fiber.

Barley, wheat, rye, oats, vetch and other cereals and some pulses may be the perfect addition to precision and has the ability to cover the planting area with the disc between the base chain means.

Our drills, embedding leaves the foot paths and job status that mechanical or hydraulic lifting device is solid thanks to seeds and fertilizers into the soil the same as the desired amount and depth.

12-14-16-18-20-22 and 24 mechanical and hydraulic disc towed our systematic strut type drills are available.



	Br	12'li	14'li	16'li	18'li	20'li	22'li	24'lü
Mibzerde Toplam Boy / Drills Total Height	L (mm)	2470	2754	3038	3322	3606	3890	4174
Makinede İş Boyu / Business Length Machine	L1(mm)	1704	1988	2272	2556	2840	3124	3408
Makinede Sandık Boyu / Chest Length Machine	L2 (mm)	1870	2154	2438	2722	3006	3290	3574
Makinede Toplam Genişlik / Total Width Machine	N (mm)	2920	2920	2930	2930	2930	2940	2940
Makinede Toplam Yükseklik / Total height Machine	H (mm)	1370	1370	1370	1370	1370	1370	1370
Makinede Disk Aralığı / Disc Interval Machine	mm	142	142	142	142	142	142	142
Gübre Sandığı Hacmi / Fertilizer Fund Volume	dm ³	142	169	191	213	235	257	279
Tohum Sandığı Hacmi / Seed Fund Volume	dm ³	248	286	324	362	400	438	476
Gübre Sandığı Kapasitesi / Fertilizer Fund Capacity	Kg	148	170	192	214	236	268	290
Toh. San. Kapasitesi (Buğday) / Capacity (Wheat)	Kg	200	230	260	290	320	350	380
Toh. San. Kapasitesi (Arpa) / Capacity (Barley)	Kg	160	185	210	235	260	285	310
Toh. San. Kapasitesi (Yulaf) / Capacity (Oats)	Kg	120	140	160	180	200	220	240
Toh. San. Kapasitesi (Mercimek) / Capacity (lentils)	Kg	225	260	295	330	365	400	435
Toh. San. Kapasitesi (Fasulye) / Capacity (Beans)	Kg	196	220	256	286	316	346	376
Toh. San. Kapasitesi (Nohut) / Capacity (chickpeas)	Kg	220	253	287	320	354	387	421
Makinede Net Ağırlık / Net Weight Machine	Kg	650	740	850	916	932	950	970
Toplam Gresörlük Sayısı / Total Number of Greaser	Adet	25	25	32	34	34	34	34

Çeki Oku Yerden Yüksekliği Ayarlanabilir / Read Czech Height-Adjustable Floor

Disklerin Batma Derinliği / Depth of Disk = 0 – 150 mm Arası

Mibzerde Kullanılan Teker / Wheels used drills = TR 68-6 Kat 650x16 veya 750x16

ELEMELİ SAVURMALI KOMBİNE HARMAN MAKİNESİ KNOCKOUT COMBINED THRESHING MACHINE

Basit ayar ve kullanım, darbelere dayanıklı çelik gövde, Mükemmel iş verimi, her marka traktörlerle mükemmel çalışma, sınırsız servis ve yedek parça garantisi, zamandan ve yakıttan tasarruf sağlar

Harman makinemiz şaftlı (PTO) ve kayışlı olmak üzere 2 sistem olup buğday, arpa, yulaf, çavdar ve bir kısım kasnak ve kayış değiştirme suretiyle nohut, mercimek, fiğ, fasulye, bakla, mısır, kimyon vs. tarım ürünlerini hasat eder. Bu işlemler için gerekli hareket iletimi, traktör kasnağından kayış düzeni veya kuyruk milinden şaft ile elde edilir.

Harman makinemizdeki diğer bir üstün özellik ise Kombine Çuvallama sistemi ile çuvala veya römorka hasat olan tahıl ve bakliyatı yükleyebilmesidir.

Simple setup and operation, impact-resistant steel housing, excellent work efficiency, excellent to work with all brands of tractor, unlimited service and spare parts guarantee, time and save fuel blend our machine shaft (PTO) and belt including 2 system is wheat, barley, oats, rye and chickpeas by a pulley and belt replacement parts, lentils, vetch, beans, broad beans, corn, cumin, etc. necessary action transmission for the SUID and harvesting of agricultural products processing, tractors are getting the shaft from the strap layout or tail shaft pulley. Another outstanding feature of our Threshing machine cereal with sacks or trailer harvest combined Bagging system and can be installed pulses.

Toplam Uzunluk Total Length	Toplam Genişlik Overall Width	Toplam Yükseklik Total Height	Besleme Ağızı Genişlik Feeding mouth width	Batör Parmak Sayısı Number of fingers	Lastik Ölçüsü Tire Size	Ağırlık Weight
3860 mm	2500 mm	2360 mm	1200 mm	44 Adet	600x16	1440 Kg.



DEPOLU MOBİL SİSTEM HARMAN MAKİNESİ ÇİFT BANTLI MACHINE DUAL BAND MOBILE SYSTEMS



Depolu sistem makinemiz buğday, arpa, yulaf, çavdar ve bir kısım kasnak ve kayış değiştirme sureti ile nohut, mercimek, fiğ, fasulye, bezelye ve bakla gibi tarım ürünlerini hasat eder. Bu işlemler için gerekli hareket traktör milinden şaftla özel dizayn edilmiş şanzıman vasıtasıyla sağlanmaktadır. Makinemiz üzerindeki tahıl deposu 1 ton tahıl depolayabilmektedir. İsterse depodaki tahılı boşaltmak için özel boşaltma sistemi veya teleskopik lift sistemi monte edilebilir. Eğimli arazide hidrolik lift teşkilatı sayesinde vakit kaybetmeden dengeli bir şekilde hasata devam edilir. Batör ayar sistemi ile istenilen incelikte ve kalınlıkta saman eldesi makinenin diğer bir avantajıdır.

Tank systems, our machine wheat, barley, oats, rye and some pulleys and belt replacement by with chickpeas, lentils, vetch, beans, peas and beans as they harvest their crops. This process is provided to the shaft specially designed gearbox means the necessary action tractor shaft. The machine has grain storage on the special drain system or telescopic lift system to empty the grain in storage if 1 ton of grain depolayabilmektedir. It can be mounted. With the hydraulic lift force on the hill continue to be harvested in a balanced way without delay. Bat desired settings in tact with the system and the resulting thick straw is another advantage of the machine.

Toplam Uzunluk Total Length	Toplam Genişlik Overall Width	Toplam Yükseklik Total Height	Toplam Ağırlık Total Weight	Besleme Haznesi Feeding Unit	Batör Parmak Sayısı Number of Fingers Bators	Lastik Ölçüsü Tire Size	Depo Hacmi Tank Volume
6320 mm	2180 mm	2640 mm	1800-2200 mm	1200 mm	44 adet	750 x 16	835-1045 dm ³



BİZ FARKLIYIZ FARKINDAMISINIZ

We are different are you aware



ALPARSLAN

Alparslan Tarım Makinaları Sanayi ve Ticaret A.Ş.
Fabrika 1-2: 1. O.S.B. Çevreli Sok. No: 10-12 42300 Konya/Türkiye
Fabrika 3: 4. O.S.B. Büyükkayacık Mah. 406. Sok. No: 4 KONYA/TÜRKİYE
f: +90.332 248 2428 alparslan@alparslantarim.com

 alparslantarim.com   

GET IT ON
Google play



Available on the
App Store

 **ALPARSLAN**
TRAKTOR A.Ş.

 **AEC MAKİNE**
SAN. ve TİC. LTD. ŞTİ.

 **AGROWİN**

 **ÖZERDİREN**

   /alparslan.tarim.makinalari